

### 4 - CUSTOS ENVOLVIDOS NO ATO NORMATIVO:

a) A despesa decorrente da medida está prevista na lei orçamentária anual; se não, quais as alternativas para custeá-la: será necessária abertura de crédito extraordinário, especial ou suplementar? Qual o valor a ser despendido de despesa para Administração Pública? Mencionar estimativa de impacto orçamentário-financeiro da proposta.

b) Pretende-se criar ou alterar fundos, benefícios fiscais, estruturas administrativas ou cargos públicos? Caso afirmativo, a proposta deve apresentar, os estudos exigidos pela Lei de Responsabilidade Fiscal, expedidos ou validados pelas Secretarias de Governo responsáveis pela matéria financeiro-orçamentárias?

### 5 - IMPACTO SOBRE MEIO AMBIENTE:

a) Qual impacto ambiental promovido pela proposta?

### ANEXO II

Formulário de posicionamento sobre ato normativo originado na Assembleia Legislativa

Nº Proposição Legislativa:

Autor:

Ementa:

Secretaria/Órgão:

Nº da manifestação:

Data da manifestação:

Posição:

- Favorável
- Contrária
- Fora de competência
- Favorável com ressalvas (veto parcial)
- Nada a opor
- Matéria prejudicada

Manifestação referente a:

- Texto original
- Emendas: (informar o número da emenda)
- Parecer da comissão: (informar o nome da comissão)
- Parecer do relator: (informar o nome do relator)
- Veto:
- Substitutivo:
- Outros: especifique

JUSTIFICATIVA:

Elaborar justificativa sobre a posição apresentada com informações se a proposição legislativa impacta favorável ou prejudicialmente ao órgão ou entidade, sempre que possível apresentar dados que sustentam a manifestação.

### ANEXO III

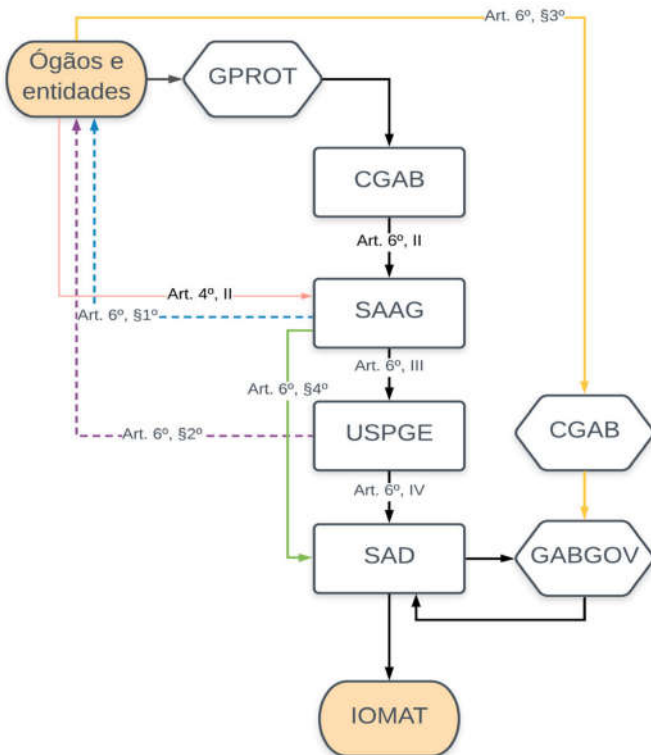

Envio eletrônico de ato normativo

Fluxo de tramitação de minutas de decreto

### ANEXO IV

Fluxo de tramitação de projetos de lei de autoria do Poder Executivo

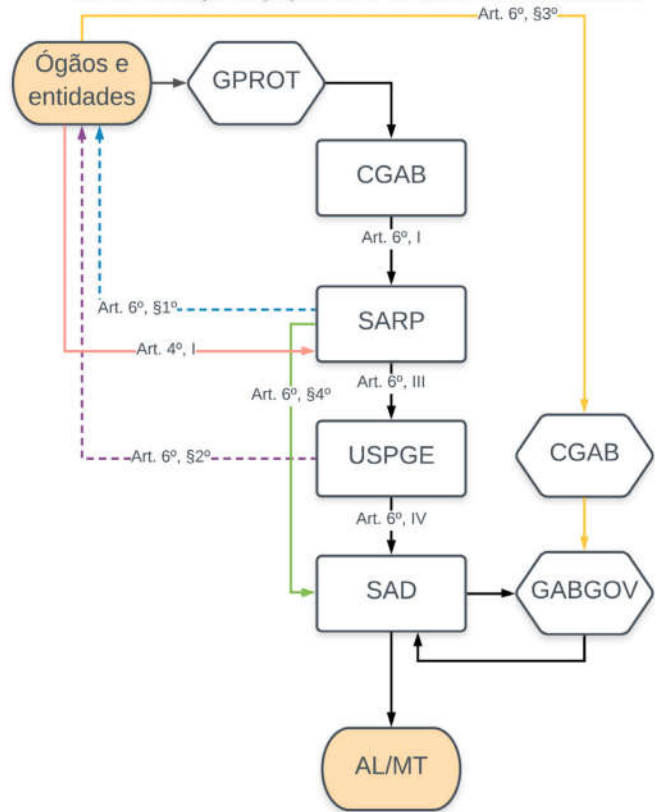

Envio eletrônico de ato normativo

### ANEXO V

Fluxo de tramitação de projetos de lei de autoria da Assembleia Legislativa

